

B

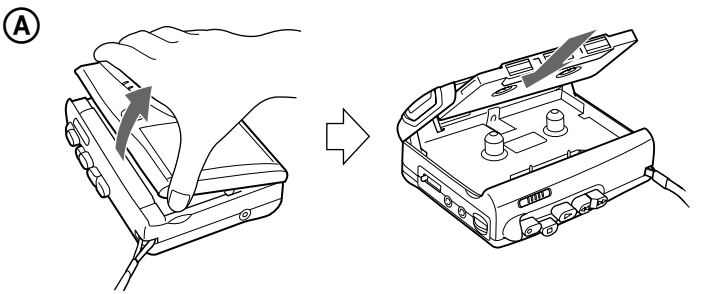

B

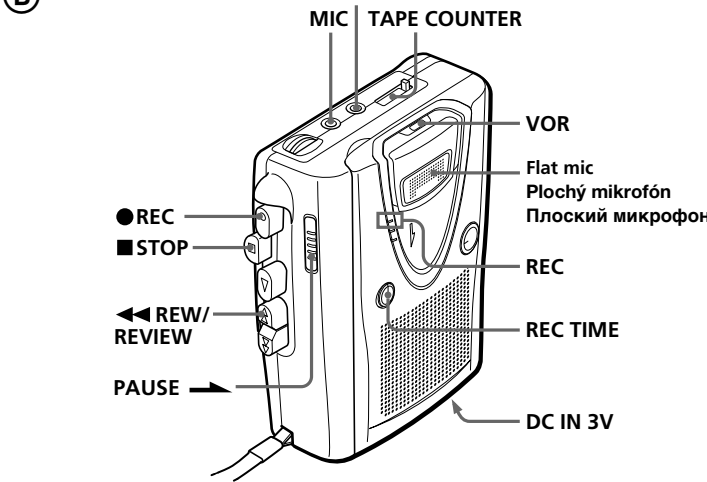

C

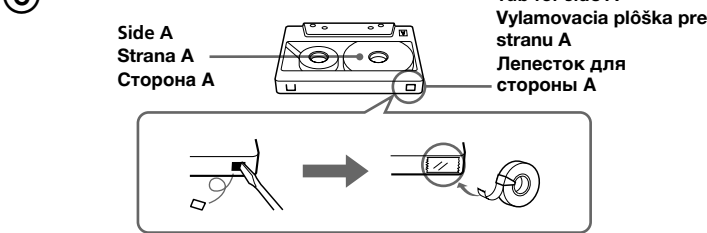

D



E



Cassette-Corder

Operating Instructions

Нáвод на obsluhu

Инструкция по эксплуатации

TCM-400DV

Sony Corporation © 2001 Printed in China

http://www.sony.net/

A

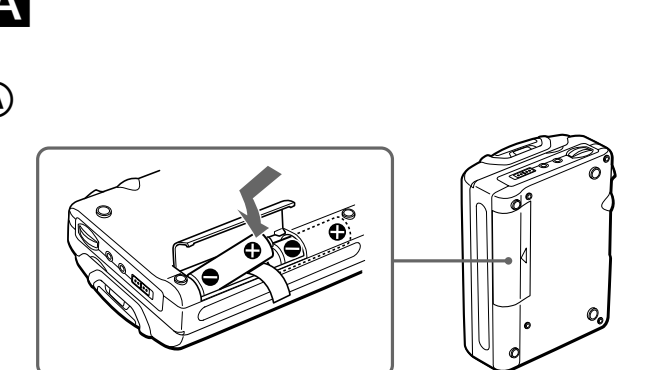

B

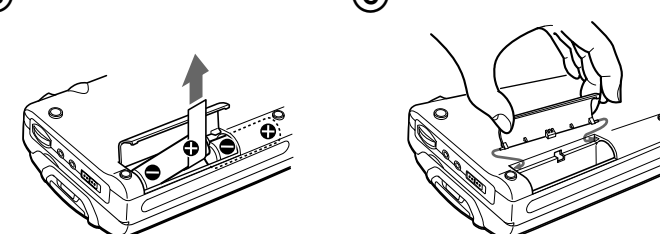

D

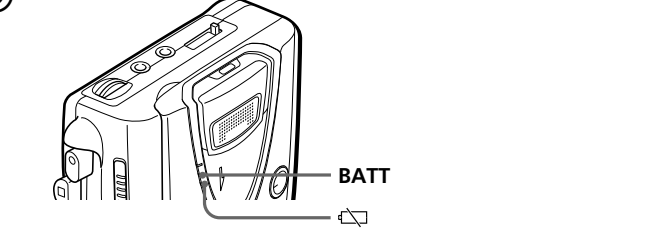

E

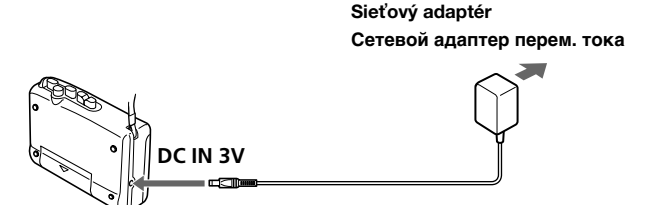

English

Welcome!

Thank you for purchasing the Sony Cassette-Corder. This Cassette-Corder is equipped with a REC TIME switch that lets you record double the normal length on any cassette.

Note

Tapes recorded with the REC TIME switch in the DOUBLE position cannot be played properly on a tape recorder without the REC TIME switch function.

Getting Started

Preparing a Power Source

Choose one of the following power sources.

Dry Batteries (see Fig. A-C)

Make sure that nothing is connected to the DC IN 3V jack.

- 1 Open the battery compartment lid.
- 2 Insert two R6 (size AA) batteries with correct polarity and close the lid.

Notes

- Do not charge a dry battery.
- Do not use a new battery with an old one.
- Do not use different types of batteries.
- When you do not use the unit for a long time, remove the batteries to avoid any damage caused by battery leakage and subsequent corrosion.
- Dry batteries will not be drained when another power source is connected.

To take out the batteries (see Fig. A-B)

To attach the battery compartment lid if it is accidentally detached (see Fig. A-C)

To replace the batteries (see Fig. A-D)

Replace the batteries with new ones when the BATT lamp goes off and the Ⓢ lamp flashes.

Notes

- The unit will play back normally for a while, even after the Ⓢ lamp flashes. However, replace the batteries as soon as you can. If not, the playback cannot be made with normal sound, noise may be recorded and the recorded sound will not be loud enough.
- The Ⓢ lamp flashes to indicate battery replacement during playback, recording and pause (during paused by VOR function also).
- In the following cases you do not need to replace the batteries:
 - if the BATT lamp flashes when the playback sound when you turn up the volume.
 - if the Ⓢ lamp lights momentarily when the tape starts running or at the end of the tape.
 - if the Ⓢ lamp flashes during FF/CUE or REW/REVIEW.

Battery life (Approx. hours)	(JEITA*)	
	Sony alkaline LR6 (SG)**	Sony R6P (SR)
Playback	16	3,5
Recording	24	6

* Measured value by the standard of JEITA (Japan Electronics and Information Technology Industries Association). (Using a Sony HF series cassette tape)

** When using a Sony LR6 (SG) "STAMINA" alkaline dry batteries (produced in Japan)

Note

The battery life may shorten depending on the operation of the unit.

For maximum performance we recommend that you use alkaline batteries.

House Current (see Fig. A-E)

Connect the AC power adaptor to DC IN 3V and to a wall outlet. Use the AC-E30HG AC power adaptor (not supplied). Do not use any other AC power adaptor.

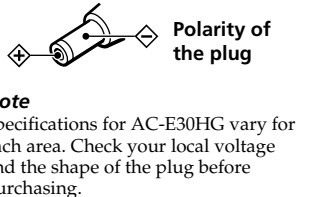

Note

Specifications for AC-E30HG vary for each area. Check your local voltage and the shape of the plug before purchasing.

Operating the Unit

Recording (see Fig. B-A, B)

You can record right away with the built-in microphone. Make sure that nothing is connected to the MIC jack. Place the unit on a hard surface such as a desk with the cassette holder side up so that the flat mic can record effectively.

- 1 Press TAPE COUNTER to reset the tape counter.
- 2 Insert a normal (TYPE I) tape with the side to be recorded facing the cassette holder.
- 3 Set REC TIME to the desired mode. NORMAL (4.8cm/s): for optimum sound. Recommended for normal recordings. DOUBLE (2.4cm/s): for double recordings. DOUBLE (2.4cm/s): for double recordings. CONFERENCE, dictations, etc. Not recommended for recording music.

4 Set VOR to: H or L to start and pause recording automatically, depending on the recording condition.

H (high) to record at meetings or in a quiet and/or spacious place.

L (low) to record for dictation or in a noisy place.

Set VOR to OFF to start and stop recording manually.

Note

When the sound to be recorded is not loud enough, set the VOR switch to OFF, or the unit may not start recording.

- 5 Press ● REC.
 - ▶ PLAY is pressed simultaneously and recording starts.
- While the tape is running, the REC lamp lights and flickers depending on the strength of the sound.

At the end of the tape, recording stops and the unit turns off automatically.

To	Press or slide
Stop recording	■ STOP
Pause recording	PAUSE → in the direction of the arrow To release pause recording, release PAUSE →.
Review the portion just recorded	Press and hold ◀◀ REW/REVIEW during recording. Release the button at the point to start.
Eject a cassette	Press ■ STOP and open the cassette compartment lid.

* PAUSE → will also be automatically released when ■ STOP is pressed (stop-pause-release function).

To monitor the sound
Connect an earphone (not supplied) firmly to the EAR jack. You cannot adjust the monitoring volume.

Notes

- Do not use a High-position (TYPE II) or metal (TYPE IV) tape. If you do so, the sound may be distorted when you play back the tape, or the previous recording may not be erased completely.
- The SPEED CONTROL switch (see reverse side) works in Playback mode only. Recording will be made independent of this control.

Notes on VOR (Voice Operated Recording)

- When you use the VOR system in a noisy place, the unit will stay in Recording mode. If the sound is too soft, on the contrary, the unit will not start recording. Set VOR to H (high) or L (low), depending on the conditions to pick up the necessary sound only.
- The VOR system depends on the environmental conditions. If you cannot get the desired results even after adjusting VOR to H or L, set VOR to OFF.

To prevent a tape from being accidentally recorded over (see Fig. B-C)

Break off and remove the cassette tabs. To reuse the tape for recording, cover the tab hole with adhesive tape.

Slovak

Vítame vás!

Ďakujeme vám za zakúpenie kazetového záznamníka spoločnosti Sony. Kasetový záznamník je vybavený prepínačom REC TIME, ktorý umožňuje v porovnaní s klasickým kazetom nahrávať na ľubovoľnú kazetu záznam s dvojnásobnou dĺžkou.

Poznámka

Pásy, ktoré sú nahraté pri nastavenom prepínači REC TIME v polohe DOUBLE, nie je možné správne prehrať na magnetofone, ktorý nie je vybavený prepínačom s funkciou REC TIME.

Začínáme

Priprava zdroja napätia

Vyberte si jeden z nasledujúcich zdrojov napätia.

Suchý galvanický článok (pozri obr. A-B)

Presvedčte sa, že v konektorovej zásuvke označenej ako DC IN 3V nie je nič zapojené.

- 1 Odstráňte kryt priestoru pre batérie.
- 2 Vložte dve batérie typu R6 (veľkosti AA), pričom dбайte na ich správnu polaritu. Zatvorte kryt.

Poznámky

- Suché galvanické články nenabijajte.
- Nepoužívajte novú batériu v kombinácii so starou.
- Nepoužívajte naraz rôzne typy batérií.
- Ak zariadenie dlhšiu dobu nepoužívate, vyberte batérie, čím zabránite možným škodám spôsobeným vytekaním batérií a následnou koróziou.
- Suché galvanické články sa po pripojení iného zdroja napätia nepoužívajú.

Vybratie batérií (pozri obr. A-B)

Pripravenie uvoľneného krytu priestoru pre batérie (pozri obr. A-C)

Kedy vymeniť batérie (pozri obr. A-D)

Poznámky

- Zariadenie bude určitú dobu naďalej normálne prehrávať, dokonca aj vtedy, ak blízka indikátor Ⓢ. Napriek tomu batérie vymeňte čo najskôr. Ak to neurobite, nie je možné prehrať s normálnym zvukom, môže sa nahrat' šum a nahratý zvuk nebude dostatočne hlasitý.
- Blízka indikátor Ⓢ počas prehrávania, nahrávania a pozastavenia signalizuje potrebu vymeniť batérie (tiež počas pozastavenia použitím funkcie VOR).

- Batérie nemusíte vymieňať v nasledujúcich prípadoch:
 - ak pri zvýšení hlasitosti prehrávania blízka indikátor BATT,
 - ak sa indikátor Ⓢ na chvíľu rozsvieti a začiatku prehrávania pásy alebo na konci pásky,
 - ak pri stlačení tlačidla FF/CUE alebo REW/REVIEW blízka indikátor Ⓢ.

Životnosť batérií (približná hodnota v hodinách)

	Sony alkalické LR6 (SG)**	Sony R6P (SR)
Prehrávanie	16	3,5
Nahrávanie	24	6

* Hodnota odmeraná podľa štandardu asociácie JEITA (Japan Electronics and Information Technology Industries Association). (Použitím magnetofónovej pásy Sony HF.)

** Ak používate alkalické batérie typu Sony LR6 (SG) „STAMINA“ (vyrobené v Japonsku)

Poznámka

Životnosť batérie sa môže znížiť v závislosti od spôsobu použitia zariadenia.

Pre maximálny výkon odporúčame použitie alkalických batérií.

Použitie na sieťové napätie (pozri obr. A-E)

Pripojte sieťový adaptér ku konektorovej zásuvke označenej ako DC IN 3V a zasuňte ho do sieťovej zásuvky. Použite sieťový adaptér typu AC-E30HG AC (nie je súčasťou). Nepoužívajte žiadne iné sieťové adaptéry.



Poznámka

Technické parametre typu AC-E30HG sú rôzne podľa oblasti. Pred zakúpením skontrolujte miestnu hodnotu sieťového napätia a tvar zástrčky.

Používanie zariadenia

Nahrávanie (pozri obr. B-A, B)

Nahrávať môžete priamo pomocou vstavaného mikrofónu. Presvedčte sa, že v konektorovej zásuvke označenej MIC nie je nič zapojené.

Umiestnite zariadenie na pevný povrch, napríklad na stôl, dvierkami vstavaného mikrofónu. Presvedčte sa, že v konektorovej zásuvke označenej ako EAR. Monitorovaciu úroveň nie je možné zmeniť.

- 1 Stlačenie tlačidla TAPE COUNTER vynuluje počítadlo pásky.
- 2 Vložte normálnu (TYPE I) pásku tak, aby strana určená na nahrávanie bola otočená k dvierkam kazetového priestoru.

(turn over)

Русский

Добро пожаловать!

Благодарим Вас за покупку кассетного рекордера Sony. Данный кассетный рекордер оснащен переключателем REC TIME, который позволяет Вам выполнять запись, удавая нормальную длину любой кассеты.

Примечание

Некоторые время аппарат будет нормально воспроизводить, даже после загорания индикатора Ⓢ. Однако батарейки необходимо заменить как можно скорее. В противном случае воспроизводимое звучание ухудшится, или могут быть записаны шумы, и записанный звук будет недостаточно громким.

- Для предупреждения о замене батареек индикатор Ⓢ мигает во время воспроизведения, записи и паузы (также во время паузы посредством функции VOR).
- Батарейки не нужно менять в следующих случаях:
 - если индикатор BATT мигает вместе с воспроизводимым звуком при усилении громкости;
 - если кратковременно загорается индикатор Ⓢ во время запуска движения ленты или при достижении конца ленты;
 - если индикатор Ⓢ мигает во время работы функции FF/CUE или REW/REVIEW.

Срок службы батареек (Приблизительно в часах)

	Щелочные батарейки Sony LR6 (SG)**	Батарейки Sony R6P (SR)
Воспроизведение	16	3,5
Запись	24	6

* Значение измерено по стандарту JEITA (Japan Electronics and Information Technology Industries Association). (С использованием кассетной ленты Sony серии HF)

** При использовании сухих щелочных батареек Sony LR6 (SG) "STAMINA" (сделанных в Японии)

Охрана пэски перед нежеланным выманием (позри обр. B-C)

Одломте а отрбáтте выломовые пэски нэ кэзете. Ак хчете пэску зновэ пóужит' нэ нэгрáвэниэ, прелепте звикнутé отворы леплэцóу пэску.

Очрэнэ пэски пред нежеланным вымэнем (позри обр. B-C)

Ак нэгрáвэный звук нэ је дóстáтóчнэ грóмкóу, нэ мóгут бýть зáписáны шóумы, и зáписáнный звóк бýдет недóстáтóчнóу грóмкóу.

Очрэнэ пэски пред нежеланным вымэнем (позри обр. B-C)

- Ак нэгрáвэный звóк нэ је дóстáтóчнэ грóмкóу, нэ мóгут бýть зáписáны шóумы, и зáписáнный звóк бýдет недóстáтóчнóу грóмкóу.
- Батарейки не нужно менять в следующих случаях:
 - если индикатор BATT мигает вместе с воспроизводимым звуком при усилении громкости;
 - если кратковременно загорается индикатор Ⓢ во время запуска движения ленты или при достижении конца ленты;
 - если индикатор Ⓢ мигает во время работы функции FF/CUE или REW/REVIEW.

Очрэнэ пэски пред нежеланным вымэнем (позри обр. B-C)

Одломте а отрбáтте выломовые пэски нэ кэзете. Ак хчете пэску зновэ пóужит' нэ нэгрáвэниэ, прелепте звикнутé отворы леплэцóу пэску.

Очрэнэ пэски пред нежеланным вымэнем (позри обр. B-C)

Ак нэгрáвэный звóк нэ је дóстáтóчнэ грóмкóу, нэ мóгут бýть зáписáны шóумы, и зáписáнный звóк бýдет недóстáтóчнóу грóмкóу.

Ак нэгрáвэный звóк нэ је дóстáтóчнэ грóмкóу, нэ мóгут бýть зáписáны шóумы, и зáписáнный звóк бýдет недóстáтóчнóу грóмкóу.

(обратте)

Эксплуатация аппарата

Запись (см. рис. B-A, B)

Вы можете осуществлять запись непосредственно через встроенный микрофон. Убедитесь, что ничего не подключено к гнезду MIC. Разместите аппарат на твердой поверхности, как например, на столе, стороной с держателем кассеты вверх так, чтобы через плоский микрофон могла выполняться эффективная запись.

- 1 Нажмите кнопку TAPE COUNTER, чтобы сбросить показание счетчика ленты.

- 2 Вставьте нормальную (TYPE I) ленту стороной, с которой будет начинаться запись, обращенной к держателю кассеты.

- 3 Установите переключатель REC TIME на желаемый режим.

NORMAL (4,8 см/с): для получения оптимального звука. DOUBLE (2,4 см/с): для удвоения времени записи (например, 120 минут с использованием обеих сторон 60-минутной кассеты). Подходит для записи конференций, речи и т.п. Не рекомендуется использовать для записи музыки.

Подготовка к эксплуатации

Выберите один из следующих источников питания.

Сухие батарейки (см. рис. A-B)

Убедитесь, что ничего не подключено к гнезду DC IN 3V.

- 1 Откройте крышку батарейного отсека.
- 2 Вставьте две сухие батарейки R6 (размера AA), соблюдая полярность, и закройте крышку.

Примечания

- Не заряжайте сухие батарейки.
- Не используйте новую батарейку со старой.
- Не используйте различные типы батареек.
- Если Вы не намереваетесь использовать Ваш аппарат в течение длительного периода времени, удалите батарейки для предотвращения повреждения вследствие утечки из батареек и последующей коррозии.

Электрическая сеть (см. рис. A-E)

Подсоедините сетевой адаптер переменного тока к гнезду постоянного тока DC IN 3V и к стенной розетке. Используйте сетевой адаптер переменного тока AC-E30HG (не прилагается). Не используйте какой-либо другой сетевой адаптер переменного тока.

Для удаления батареек (см. рис. A-B)

Для прикрепления крышки батарейного отсека, если она случайно отсоединится (см. рис. A-C)

Когда заменять батарейки (см. рис. A-D)

Батарейки следует заменить, когда индикатор BATT погаснет, а индикатор Ⓢ мигает.

В конце ленты запись останавливается, и аппарат выключается автоматически.

(См. на обороте)

Эксплуатация аппарата

Запись (см. рис. B-A, B)

Вы можете осуществлять запись непосредственно через встроенный микрофон. Убедитесь, что ничего не подключено к гнезду MIC. Разместите аппарат на твердой поверхности, как например, на столе, стороной с держателем кассеты вверх так, чтобы через плоский микрофон могла выполняться эффективная запись.

- 1 Нажмите кнопку TAPE COUNTER, чтобы сбросить показание счетчика ленты.

- 2 Вставьте нормальную (TYPE I) ленту стороной, с которой будет начинаться запись, обращенной к держателю кассеты.

- 3 Установите переключатель REC TIME на желаемый режим.

NORMAL (4,8 см/с): для получения оптимального звука. DOUBLE (2,4 см/с): для удвоения времени записи (например, 120 минут с использованием обеих сторон 60-минутной кассеты). Подходит для записи конференций, речи и т.п. Не рекомендуется использовать для записи музыки.

Подготовка к эксплуатации

Выберите один из следующих источников питания.

Сухие батарейки (см. рис. A-B)

Убедитесь, что ничего не подключено к гнезду DC IN 3V.

- 1 Откройте крышку батарейного отсека.
- 2 Вставьте две сухие батарейки R6 (размера AA), соблюдая полярность, и закройте крышку.

Примечания

- Не заряжайте сухие батарейки.
- Не используйте новую батарейку со старой.
- Не используйте различные типы батареек.
- Если Вы не намереваетесь использовать Ваш аппарат в течение длительного периода времени, удалите батарейки для предотвращения повреждения вследствие утечки из батареек и последующей коррозии.

Электрическая сеть (см. рис. A-E)

Подсоедините сетевой адаптер переменного тока к гнезду постоянного тока DC IN 3V и к стенной розетке. Используйте сетевой адаптер переменного тока AC-E30HG (не прилагается). Не используйте какой-либо другой сетевой адаптер переменного тока.

Для удаления батареек (см. рис. A-B)

Для прикрепления крышки батарейного отсека, если она случайно отсоединится (см. рис. A-C)

Когда заменять батарейки (см. рис. A-D)

Батарейки следует заменить, когда индикатор BATT погаснет, а индикатор Ⓢ мигает.

В конце ленты запись останавливается, и аппарат выключается автоматически.

(См. на обороте)

Эксплуатация аппарата

Запись (см. рис. B-A, B)

Вы можете осуществлять запись непосредственно через встроенный микрофон.

C

MIC (PLUG IN POWER)

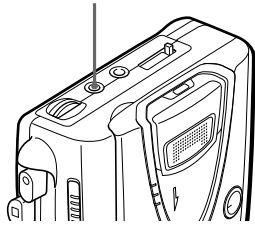

English

Recording from Various Sound Sources (see Fig. C)

Recording with an External Microphone

Connect a microphone to the MIC jack.

There is a tactile dot beside the MIC jack.

Use a microphone of low impedance (less than 3 kΩ) such as the ECM-T6 (not supplied). When using a plug-in-power system microphone, the power to the microphone is supplied from this unit.

Note

When recording with an external microphone, the VOR system may not work properly due to difference in sensitivity.

Recording from Another Equipment

Connect another equipment to the MIC jack using the RK-G64HG connecting cord (not supplied).

Playing a Tape (see Fig. D)

1 Insert a cassette with the side to be played facing the cassette holder.

2 Set REC TIME to the same position as that used for recording. To playback commercially available music tape, etc., select NORMAL.

3 Press ► PLAY and then adjust the volume. The ► PLAY button has a tactile dot on it and the VOL control also has a tactile dot beside it to show the direction to turn up the volume.

4 Adjust the tape playback speed. Turn SPEED CONTROL to: SLOW (slow) to play back at a slower speed. Center position to play back at normal speed. FAST (fast) to play back at a faster speed.

At the end of the tape, playback stops and the unit turns off automatically.

If you plug in headphones (not supplied) to the EAR jack, you will get monoaural output from both left and right channels.

To	Press or slide
Stop playback/ stop fast forward or rewind	■ STOP
Pause playback	PAUSE ► in the direction of the arrow To release pause playback, release PAUSE ►*.
Search forward during playback (CUE)	Press and hold ►► FF/CUE and release it at the point you want
Search backward during playback (REVIEW)	Press and hold ◄◄ REW/REVIEW and release it at the point you want
Fast forward**	►► FF/CUE during stop
Rewind**	◄◄ REW/REVIEW during stop
Start recording during playback	● REC
Eject a cassette	Press ■ STOP and open the cassette compartment lid.

* PAUSE ► will also be automatically released when ■ STOP is pressed (stop-pause-release function).

** If you leave the unit after the tape has been wound or rewound, the batteries will be consumed rapidly. Be sure to press ■ STOP.

Note on REVIEW

Playback may not start automatically even if you release ◄◄ REW/REVIEW at the end of the tape. To start playback again, press ■ STOP, then press ► PLAY.

Additional Information

Operate the unit only on 3 V DC. For AC operation, use the AC power adaptor recommended for the unit. Do not use any other type. For battery operation, use two R6 (size AA) batteries.

Precautions

Do not leave the unit in a location near heat sources, or in a place subject to direct sunlight, excessive dust or mechanical shock.

Should any solid object or liquid fall into the unit, remove the batteries or disconnect the AC power adaptor, and have the unit checked by qualified personnel before operating it any further.

Keep personal credit cards using magnetic coding or spring-wound watches, etc. away from the unit to prevent possible damage from the magnet used in the speaker.

If the unit has not been used for a long time, set it in the playback mode to warm it up for a few minutes before inserting a tape.

On tapes longer than 90 minutes

We do not recommend the use of tapes longer than 90 minutes except for a long continuous recording or playback. They are very thin and tend to be stretched easily. This may cause malfunction of the unit or sound deterioration.

If you have any questions or problems concerning your unit, please consult your nearest Sony dealer.

Maintenance (see Fig. E)

To clean the tape heads and path

Press ● REC while pushing the lever in the tape compartment. Wipe the heads, pinch roller, and the capstan with a cotton swab moistened with alcohol after every 10 hours of use.

To clean the exterior

Use a soft cloth slightly moistened in water. Do not use alcohol, benzene or thinner.

Troubleshooting

Should any problem persist after you have made these checks, consult your nearest Sony dealer.

The unit does not operate.

- The batteries have been inserted with incorrect polarity.
- The batteries are weak.
- PAUSE ► is slid in the direction of the arrow.
- The AC power adaptor is not firmly connected.
- When trying to run on dry batteries, the AC power adaptor you left plugged in to the DC IN 3V jack, but not to the power source.

You cannot press ● REC.

- The tab on the tape has been removed.

Recording cannot be made.

- Connection is made incorrectly.
- VOR has been set to the improper position when VOR function works.

Recording is interrupted.

- VOR is set to H or L. When you do not use VOR, set it to OFF.

Recording cannot be erased completely.

- The erase head is contaminated.
- You are using a High-position (TYPE II) or metal (TYPE IV) tape.

You cannot press ► PLAY.

- The tape has reached the end. Rewind the tape.

No sound comes from the speaker.

- The earphone is plugged in.
- The volume is turned down completely.

The sound drops out or has with excessive noise.

- The volume is turned down completely.
- The batteries are weak.
- Use the unit away from radiowave-emitting devices such as cellular phones.
- The heads need cleaning. See "Maintenance."
- Direct placement of the cassette tape on the speaker resulted in magnetization and deteriorated tonal quality.
- You are using a High-position (TYPE II) or metal (TYPE IV) tape.

Specifications

Tape speed is too fast or too slow in playback mode.

- Improper setting of the REC TIME switch. Set it to the same speed as that used for recording.
- SPEED CONTROL is set at a point other than the center.
- The batteries are weak.

Specifications

Recording system
2-track 1 channel monoaural

Tape speed
4.8 cm/s or 2.4 cm/s

Frequency range
250 - 6300 Hz using normal (TYPE I) cassette (with REC TIME switch at "NORMAL")

Speaker
Approx. 3.6 cm (1 7/16 in.) dia.

Power output
250 mW (at 10 % harmonic distortion)

Input
Microphone input jack (minijack) sensitivity 0.2 mV for 3 kΩ or lower impedance microphone

Output
Earphone jack (minijack) for 8 - 300 Ω earphone

Variable range of the tape speed
From approx. +30% to -15% (with REC TIME switch at "NORMAL")

Power requirements
3 V DC batteries R6 (AA) x 2/
External DC 3 V power sources

Dimensions (w/h/d) (incl. projecting parts and controls)
Approx. 86.7 x 114.4 x 35.4 mm (3 3/8 x 4 7/8 x 1 7/16 in.)

Mass
Approx. 160 g (5.7 oz.) (main unit only)

Supplied accessory
Batteries R6 (AA) (2) (Sony world model only)

Design and specifications are subject to change without notice.

Slovensky

Nahrávanie z rôznych zdrojov zvuku (pozri obr. C)

Nahrávanie pomocou externého mikrofónu

Pripojte mikrofón do konektorovej zásuvky MIC. Vedľa konektorovej zásuvky MIC sa nachádza dotykový bod.

Použite mikrofón s nízkou impedanciou (menej ako 3 kΩ), ako napríklad typ ECM-T6 (nie je súčasťou). Zariadenie umožňuje použiť mikrofón, napájaný priamo z konektorovej zásuvky.

Poznámka

Pri nahrávaní pomocou externého mikrofónu môže systém VOR kvôli odlišnej citlivosti pracovať nesprávne.

Nahrávanie z iného zariadenia

Pripojte iné zariadenie do konektorovej zásuvky MIC použitím pripojnej šnúry typu RK-G64HG (nie je súčasťou).

Prehrávanie pásky (pozri obr. D)

1 Vložte pásku tak, aby strana určená na prehrávanie bola otočená k dvierkam kazetového priestoru.

2 Prepínač REC TIME nastavte do tej istej polohy, aká bola použitá pri nahrávaní. Ak chcete prehrávať bežne dostupné pásky s hudobnými nahrávkami, vyberte režim NORMAL.

3 Stlačte tlačidlo ► PLAY a upravte hlasitosť. Na tlačidle ► PLAY a vedľa ovládacieho prvku VOL sa nachádza dotykový bod, ktorý zobrazuje smer zvyšovania hlasitosti.

4 Upravte rýchlosť prehrávania pásky. Nastavte prepínač SPEED CONTROL do jednej z nasledujúcich polôh. SLOW (pomaly) na prehrávanie normálnej rýchlosťou. FAST (rychlo) na prehrávanie vyššou rýchlosťou.

Prehrávanie sa na konci pásky zastaví a zariadenie sa automaticky vypne.

At the end of the tape, playback stops and the unit turns off automatically.

If you plug in headphones (not supplied) to the EAR jack, you will get monoaural output from both left and right channels.

Ak chcete	Stlačte alebo posuňte
Zastaví prehrávanie alebo rýchle prevíjanie dopredu alebo dozadu	Tlačidlo ■ STOP
Pozastaví prehrávanie	Posúvač PAUSE ► v smere šípky. Ak chcete pokračovať v pozastavenom prehrávaní, uvoľnite posúvač PAUSE ►*.
Vyhľadávať smerom dopredu počas prehrávania (CUE)	Stlačte a držte stlačené tlačidlo ►► FF/CUE. Uvoľnite ho po dosiahnutí hľadaneho miesta na páске.
Vyhľadávať smerom dozadu počas prehrávania (REVIEW)	Stlačte a držte stlačené tlačidlo ◄◄ REW/REVIEW. Uvoľnite ho po dosiahnutí hľadaneho miesta na páске.
Rýchlo dopredu**	Tlačidlo ►► FF/CUE
Prevíjanie**	Tlačidlo ◄◄ REW/REVIEW počas zastavenej činnosti
Začať nahrávanie počas prehrávania	Tlačidlo ● REC
Vybrať kazetu	Stlačte tlačidlo ■ STOP a otvorte kryt priestoru.

* Stlačením tlačidla ■ STOP sa automaticky uvoľní aj posúvač PAUSE ► (funkcia zastaví-pozastaví-uvolní).

** Ak po pretočení pásky na koniec alebo začiatok necháte zariadenie naďalej v činnosti, dôjde k výraznému vybitiu batérií. Presvedčte sa, či ste stlačili tlačidlo ■ STOP.

Poznámka k tlačidlu REVIEW

Prehrávanie sa nemusí spustiť automaticky ani v takom prípade, ak na konci pásky uvoľníte tlačidlo ◄◄ REW/REVIEW. Ak chcete znova spustiť prehrávanie, stlačte tlačidlo ■ STOP a potom stlačte tlačidlo ► PLAY.

► Ďalšie informácie

Odporúčania

Napájanie
• Zariadenie prevádzkujte len na jednosmerné napätie 3 V. V prípade prevádzky na striedavé napätie použite sieťový adaptér odporúčaný pre toto zariadenie. Nepoužívajte žiadne iné typy. V prípade prevádzky na batérie použite dve batérie typu R6 (veľkosti AA).

Zariadenie
• Nenechávajte zariadenie v miestach blízko zdrojov tepla alebo tam, kde by mohli byť vystavené priamemu slnečnému žiareniu, nadmernému množstvu prachu alebo mechanickému poškodeniu.

V prípade, že sa do zariadenia dostane ľubovoľný pevný objekt alebo tekutina, vyberte batérie alebo odpojte sieťový adaptér a pred ďalším použitím nechajte zariadenie poriadne očistiť.

Nahrávanie nie je možné úplne vymazať.
• Mazacia hlava je znečistená.

• Používajte pásku typu High-position (TYPE II) alebo metal (TYPE IV).

- Aby ste predišli možným poškodeniu osobných kreditných kariet s magnetickým prúžkom alebo mechanických náramkových hodín magnetom reproduktora, odstráňte uvedené predmety z blízkosti zariadenia.
- Ak zariadenie nebolo dlhšiu dobu použité, pred vložením pásky ho na niekoľko minút nastavte do režimu prehrávania, aby sa zahrialo.

Pásky dlhšie ako 90 minút
S výnimkou dlhých, nepretržitých nahrávaní alebo prehrávaní neodporúčame používať pásky dlhšie ako 90 minút. Sú veľmi tenké a ľahko sa roziahnu. Môže to spôsobiť poruchu zariadenia alebo zhoršenie kvality zvuku.

Ak máte akékoľvek otázky alebo problémy súvisiace so zariadením, spojte sa s najbližším obchodným zástupcom spoločnosti Sony.

Údržba (pozri obr. E)

Čistenie hľad a dráhy pásky

Stlačte páčku v priestore pre pásku a zároveň stlačte tlačidlo ● REC. Po desiatich hodinách používania pretre hľady a prítlačný a hnací valeček tyčinkou s vatou, navlhčenou v alkohole.

Čistenie vonkajšieho obalu

Použite jemnú tkaninu, slabo navlhčenú vo vode. Nepoužívajte alkohol, benzín ani riedidlo.

Nie je možné stlačiť tlačidlo ► PLAY.

- Páska je pretočená na koniec. Pretočte ju na začiatok.

Z reproduktora nevychádza žiadny zvuk.

- Slúchadlo je zasunuté.
- Hlasitosť je úplne potlačená.

Reprodukovaný zvuk náhodne vynecháva alebo je náhodne zašumený.

- Hlasitosť je úplne potlačená.
- Batérie sú vybité.
- Zariadenie nepoužívajte v blízkosti zariadení vysielajúcich rádiové vlny, ako sú napríklad mobilné telefóny.
- Treba vyčistiť hľady. Pozri časť „Údržba“.
- Priame umiestnenie kazety na reproduktor spôsobilo magnetizáciu a skreslenie kvality zvuku.
- Používajte pásku typu High-position (TYPE II) alebo metal (TYPE IV).

Rýchlosť pásky v režime prehrávania je príliš pomalá alebo príliš rýchla.

- Nesprávne nastavenie prepínača REC TIME. Nastavte ho na rovnakú rýchlosť, aká bola použitá pri nahrávaní.
- Prepínač SPEED CONTROL je v polohe inej ako strednej.
- Batérie sú vybité.

Technické charakteristiky

Nahrávacia sústava
dvojtrajový, jednonábový, mono

Rýchlosť posuvu pásky
4,8 cm/s alebo 2,4 cm/s

Frekvencný rozsah
250 - 6300 Hz pri použití normálnej (TYPE I) pásky (prepínač REC TIME v polohe „NORMAL“)

Reproduktor
Priemer približne 3,6 cm

Výstupný výkon
250 mW (pri harmonickom skreslení 10 %)

Vstup
Mikrofonový vstup cez konektorovú zásuvku typu jack (minijack) s citlivosťou 0,2 mV pri použití mikrofónu s impedanciou 3 kΩ alebo menej

Výstup
Konektorová zásuvka typu jack (minijack) na slúchadlá s impedanciou v rozsahu 8 - 300 Ω

Nastaviteľná rýchlosť posuvu pásky
V rozsahu od +30 % do -15 % (prepínač REC TIME v polohe „NORMAL“)

Napájanie
Jednosmerným napätím 3 V, použitím dvoch batérií typu R6 (AA) alebo externým zdrojom

Rozmery (š/v/d) (vrátane vyčnievajúcich častí a ovládacích prvkov)
Približne 86,7 x 114,4 x 35,4 mm

Váha
Približne 160 g (iba hlavné zariadenie)

Dočasné príslušenstvo
Batérie typu R6 (veľkosti AA), 2 kusy (iba pre typ „Sony pre celý svet“)

Vzhľad a parametre môžu byť zmenené bez predchádzajúceho upozornenia.

Русский

Запись с различных звуковых источников (см. рис. C)

Запись с использования внешнего микрофона

Подсоедините микрофон к гнезду MIC.

Рядом с гнездом MIC находится тактильная точка.

Используйте микрофон с низким полным сопротивлением (меньше 3 кΩ), как например, ECM-T6 (не прилагается). При использовании микрофона с системой включения питания, питание на микрофон подается от аппарата.

Примечание

При записи с использованием внешнего микрофона система VOR может не работать надлежащим образом из-за разницы в чувствительности.

Запись с другой аппаратуры

Подсоедините другую аппаратуру к гнезду MIC с использованием соединительного шнура RK-G64HG (не прилагается).

Воспроизведение ленты (см. рис. D)

1 Вставьте кассету стороной для воспроизведения, обращенной к держателю кассеты.

2 Установите REC TIME в такое же положение, какое использовалось для записи. Для воспроизведения существующих в продаже музыкальных кассет и т.п. выберите режим NORMAL.

3 Нажмите ► PLAY, а затем отрегулируйте громкость. *Тактильная точка имеется на кнопке ► PLAY, а также рядом с регулятором VOL для указания направления усиления громкости.*

4 Управляйте скоростью воспроизведения ленты. Установите SPEED CONTROL в положение: SLOW (медленно) для воспроизведения на более медленной скорости. Центральное положение для воспроизведения на нормальной скорости. FAST (быстро) для воспроизведения на более быстрой скорости.

В конце ленты воспроизведение останавливается, и аппарат выключается автоматически.

Если вы используете наушники, вы услышите моноaurальное звучание.

Если вы используете наушники, вы услышите моноaurальное звучание.

Если вы используете наушники, вы услышите моноaurальное звучание.

Если вы используете наушники, вы услышите моноaurальное звучание.

Если вы используете наушники, вы услышите моноaurальное звучание.

Если вы используете наушники, вы услышите моноaurальное звучание.

Если вы используете наушники, вы услышите моноaurальное звучание.

Если вы используете наушники, вы услышите моноaurальное звучание.

Если вы используете наушники, вы услышите моноaurальное звучание.

Если вы используете наушники, вы услышите моноaurальное звучание.

Если вы используете наушники, вы услышите моноaurальное звучание.

Если вы используете наушники, вы услышите моноaurальное звучание.

Если вы используете наушники, вы услышите моноaurальное звучание.

Об аппарате

• Не оставляйте аппарат рядом с источниками тепла или в месте, подверженном воздействию прямых солнечных лучей, чрезмерного запыления или механических ударов.

• Если какой-нибудь твердый предмет или жидкость попадут в аппарат, то удалите батарейки или отсоедините сетевой адаптер переменного тока и проверьте аппарат у квалифицированного обслуживающего персонала перед дальнейшим его использованием.

• Храните персональные кредитные карточки, или механические часы и т. д. подальше от аппарата для предотвращения возможного повреждения из-за магнита, используемого в акустической системе.

• Если Ваш аппарат не был использован в течение длительного времени, то установите его в режим воспроизведения и прогрейте аппарат в течение нескольких минут перед вставкой ленты.

О ленте продолжительностью свыше 90 минут

Мы не рекомендуем использовать ленты продолжительностью свыше 90 минут, если не требуется непрерывная продолжительная запись или воспроизведение. Они являются очень тонкими и имеют тенденцию легко растягиваться. Это может привести к повреждению аппарата или ухудшению звучания.

Если у Вас есть вопросы или проблемы, касающиеся Вашего аппарата, то проконсультируйтесь, пожалуйста, с Вашим ближайшим дилером Sony.

Уход за аппаратом (см. рис. E)

Для очистки магнитной головки и пути перемещения ленты

Нажмите кнопку ● REC в момент нажатия на рычажок в отсеке для кассет. Вытирайте головки, прижимные ролики и ведущие валы с помощью ватного тампона, смоченного спиртом, через каждые 10 часов использования.

Для очистки корпуса

Используйте мягкую ткань, слегка смоченную водой. Не используйте спирт, бензин или разбавитель.

При подключении головных телефонов (не входят в комплект) к гнезду EAR по левому и правому каналу будет воспроизводиться моноaurальное звучание.

При подключении головных телефонов (не входят в комплект) к гнезду EAR по левому и правому каналу будет воспроизводиться моноaurальное звучание.

При подключении головных телефонов (не входят в комплект) к гнезду EAR по левому и правому каналу будет воспроизводиться моноaurальное звучание.

При подключении головных телефонов (не входят в комплект) к гнезду EAR по левому и правому каналу будет воспроизводиться моноaurальное звучание.

При подключении головных телефонов (не входят в комплект) к гнезду EAR по левому и правому каналу будет воспроизводиться моноaurальное звучание.

При подключении головных телефонов (не входят в комплект) к гнезду EAR по левому и правому каналу будет воспроизводиться моноaurальное звучание.

При подключении головных телефонов (не входят в комплект) к гнезду EAR по левому и правому каналу будет воспроизводиться моноaurальное звучание.

При подключении головных телефонов (не входят в комплект) к гнезду EAR по левому и правому каналу будет воспроизводиться моноaurальное звучание.

При подключении головных телефонов (не входят в комплект) к гнезду EAR по левому и правому каналу будет воспроизводиться моноaurальное звучание.

При подключении головных телефонов (не входят в комплект) к гнезду EAR по левому и правому каналу будет воспроизводиться моноaurальное звучание.

При подключении головных телефонов (не входят в комплект) к гнезду EAR по левому и правому каналу будет воспроизводиться моноaurальное звучание.

При подключении головных телефонов (не входят в комплект) к гнезду EAR по левому и правому каналу будет воспроизводиться моноaurальное звучание.

При подключении головных телефонов (не входят в комплект) к гнезду EAR по левому и правому каналу будет воспроизводиться моноaurальное звучание.

При подключении головных телефонов (не входят в комплект) к гнезду EAR по левому и правому каналу будет воспроизводиться моноaurальное звучание.